

MS-7003 混凝土/木材水分計

A. 一般規格:

線 路	採用單一超大型積體電路.
顯 示 器	液晶顯示器尺寸 51x37mm,字高 16mm.(0.62").
測 量 範 圍	混凝土:0%~100%. 木材: 6%~40%.
解 析 度	0.1%.
精 確 度	(±5%+5d).@23±5°C.@混凝土:13%~100%.@木材: 6%~40%.
感 應 器 結 構	雙針式測棒.
資 料 鎖 定	將測量中之讀值固定於顯示器上.
記 憶 記 錄	可記錄測量中之最大值,最小值,可採記憶召回.
取 樣 時 間	約 0.8 秒.
工 作 環 境 溫 度	0°C~50°C (32°F~122°F)
工 作 環 境 濕 度	須低於 80%R.H.(相對濕度)
工 作 電 源	鹼性電池直流 9 伏特.
消 耗 電 流	約直流 16mA.
重 量	251 公克/0.55 磅.
外 觀 尺 寸	216.5x6805x29.7mm.
標 準 附 件	操作說明書.....1 本. 備用測針.....10 只.
選 購 附 件	延長測棒 MP-31.

B. 面版說明:

- 3-1 液晶顯示器.
- 3-2 紅色跳燈顯示器.
- 3-3 電源開關
- 3-4 資料鎖定鍵
- 3-5 記憶記錄鍵.(最大值.最小值)
- 3-6 測試種類. (1.混凝土.2 木材)
- 3-7 測針
- 3-8 測針保護蓋.
- 3-9 測針固定螺絲.
- 3-10 延長測棒輸入座頭.
- 3-11 電池槽/蓋.
- 3-12 角架.
- 3-13 選購附件 MP-31 測棒把手.

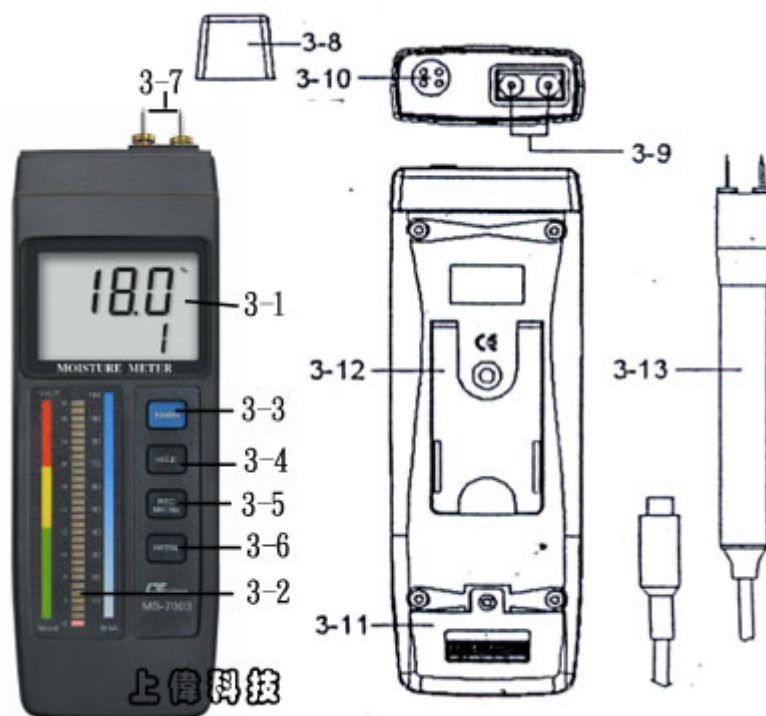

C.測針更換:如圖(3-7 圖)將測針固定螺絲座轉開後取出,更換新的測針後,再旋緊固定螺絲即可.

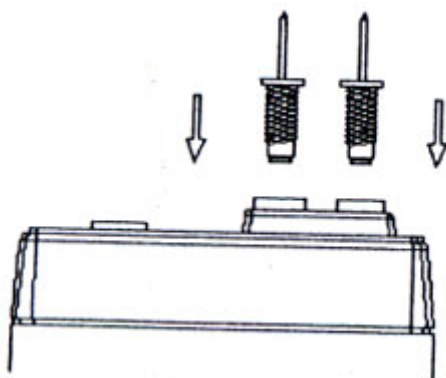

D.測量方法:

- 1.電池裝妥,開啓電源開關(圖 3-3),打開測針保護蓋(圖 3-8)做測量前準備動作.
- 2.選擇測試種類:(1)混凝土:0%~100%. (2)木材: 6%~40%.
- 3.選擇測量種類後,將測針刺入帶測物內約 2mm 深度以上,以免造成誤差過大.

如下圖:

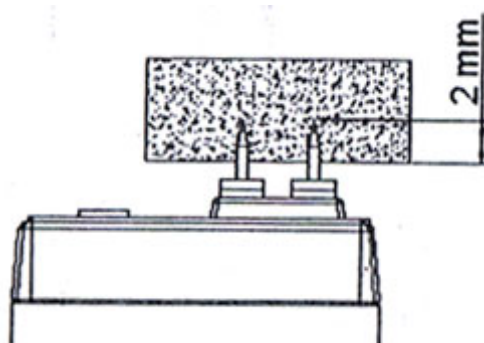

4.讀值鎖定:

- (1) 在測量中按下讀值鎖定鍵(圖 3-4),將顯示值保留住,顯示器出現“HOLD”符號.如欲取消此功能,再按一次讀值鎖定鍵即可取消讀值鎖定功能.
- (2) 再按讀值鎖定鍵,將再次啓動讀值鎖定功能.

5.資料記錄.(最大值.最小值)

- (1)資料記錄功能,可記錄測量過程中之最大值.最小值按下記憶記錄鍵(圖 3-5)即開使作資料記錄,此時顯示器出現"REC"符號.
- (2)需將記憶記錄值呼出,按記憶值呼出鍵(圖 3-5),即可叫出大值.最小值.
 - a.按一下記憶值呼出鍵,顯示器出現"Max"符號,此時顯示器顯示測量過程中之最大值.
 - b.再按一下記憶值呼出鍵,顯示器出現"Min"符號,此時顯示器顯示測量過程中之最小值.
- (3)欲取消資料記錄功能,再按一下記憶記錄鍵長按 2 秒,即可取消資料記錄功能.顯示器"REC"符號消失.

6.當顯示器出現"LOBAT"符號時,請立即更換電池,如長時間不使用時,請將電池取出.