

CHIAYO

操作說明書

NDR-3120

UHF 半 19 吋雙頻道自動對頻自動選訊接收機



9001:2015

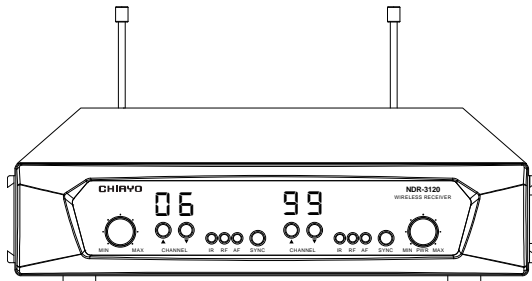

NDR-3120 UHF 半 19 吋雙頻道自動對頻自動選訊接收機

■ 概述

NDR-3120 是採用數位控制頻率合成的最先進選訊無線麥克風接收機，其接收頻率不但精準穩定，而且可以快速選定或變換，讓使用者在多頻道使用時能改變頻道以迅速避開互相干擾或外來干擾的問題。

■ 基本配備

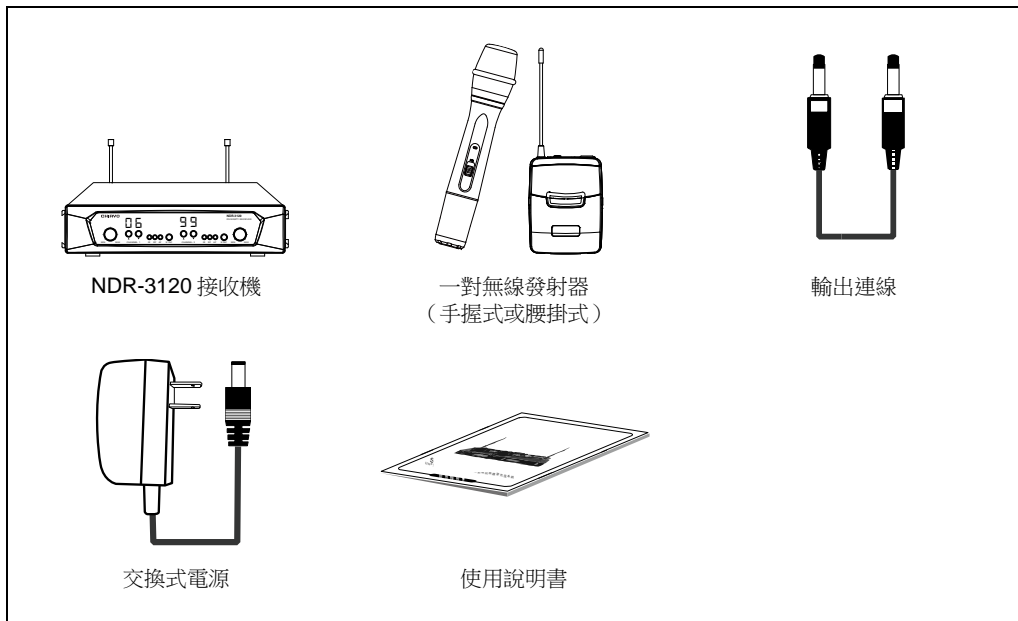

備註：以上配備或規格若有變更或修改將不另行通知。

■ 操作說明

打開接收機前，請先確認下列事項：

1. DC 直流變壓器輸出電壓值範圍須與所使用的電源輸出值相同。
2. 打開發射器後，RF 訊號指示燈亮起，顯示訊號已接收。
3. 接收機與發射器應設定為同一頻道。
4. 使用發射器時，AF 訊號指示燈會亮起表示音訊有接收。

■ 接收機的各部位名稱及說明

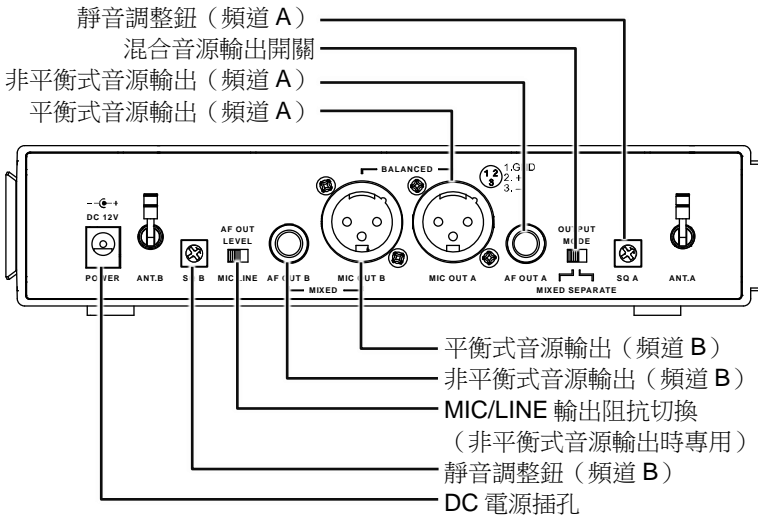
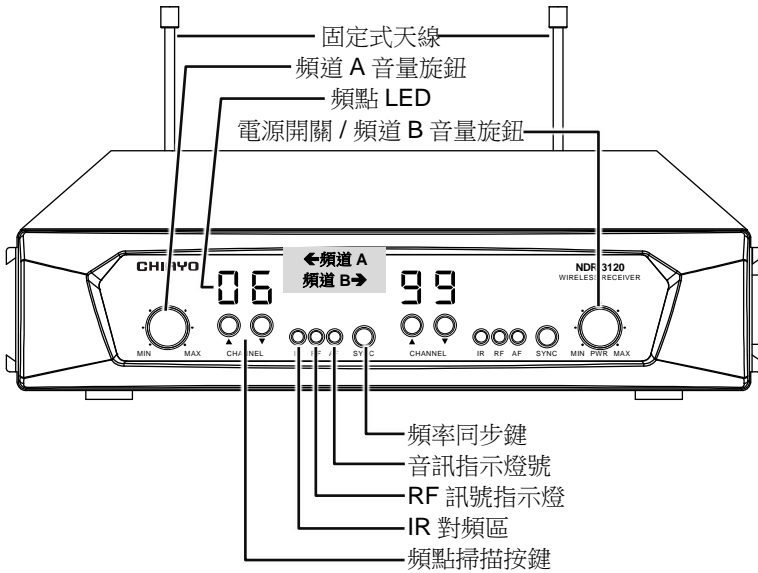

■ 調整音量大小

旋轉前面板上的音量旋鈕可以調整音量大小。

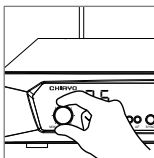

■ 設定 / 掃描頻點

開機後，頻道 LED 會先顯示最後使用的頻率及頻道，例如上次使用的是第 88 頻道（頻率 630.325MHz），開機後 LED 會先依序顯示 **63**、**03**、**25**，最後回到 **88**。所選擇的頻道須與相對應發射器上的頻道相同。當發射器打開 RF 指示燈亮起代表訊號已接收到。若要切換到另一個較乾淨、不受干擾的頻點時，請先將發射器電源關閉，再執行設定 / 掃描頻點功能。藉由▲(上)或▼(下)按鍵可開始往上或往下搜尋，接收機會自動停在下一個乾淨可用的頻率上面，此時設定值亦會自動儲存。

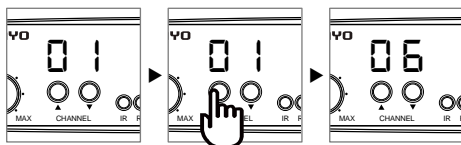

■ 接收機與發射器的頻率同步

對準接收機與發射器的紅外線部位，並保持距離在 10~30 公分內。

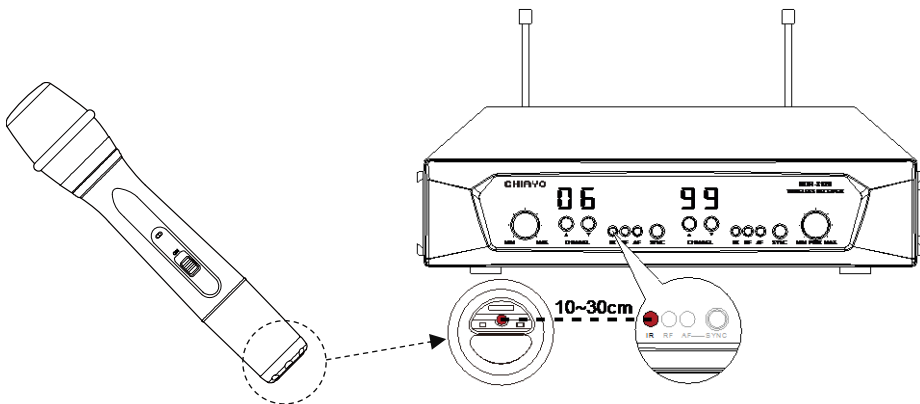

改變發射器的頻點

按下接收機的 SYNC (頻率同步) 鍵，此時接收機會發送對頻訊號到發射器並改變發射器的頻率。

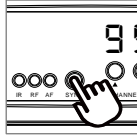

若對頻未成功，請再次確認接收機與發射器的紅外線發射/接收感應區是否相對，並距離在 10~30 公分內，然後再試一次。

調整靜音靈敏度

使用時若遇到干擾，可藉調整接收機前面板之 SQ 調整鈕消除。出廠前已經設定，若須使用於高干擾地區，可加以調整。若發射器未啟動時，接收機訊號指示燈已亮起，表示接收機已被其他訊號或雜音干擾，可藉由調靜音調整鈕消除所不要的雜訊干擾，但此調整會將傳送接收距離縮減。故平時使用時，請將此鈕設定至可將雜訊干擾穩定消除之最低位置。

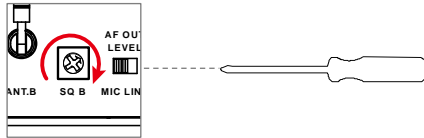

聲音輸出連結

■ 平衡式音源輸出：XLR 插座提供平衡式音源輸出到混音/擴音器。請使用 XLR 端子的音源線連結接收機的平衡式輸出插座與混音/擴音器的「MIC IN」插座。

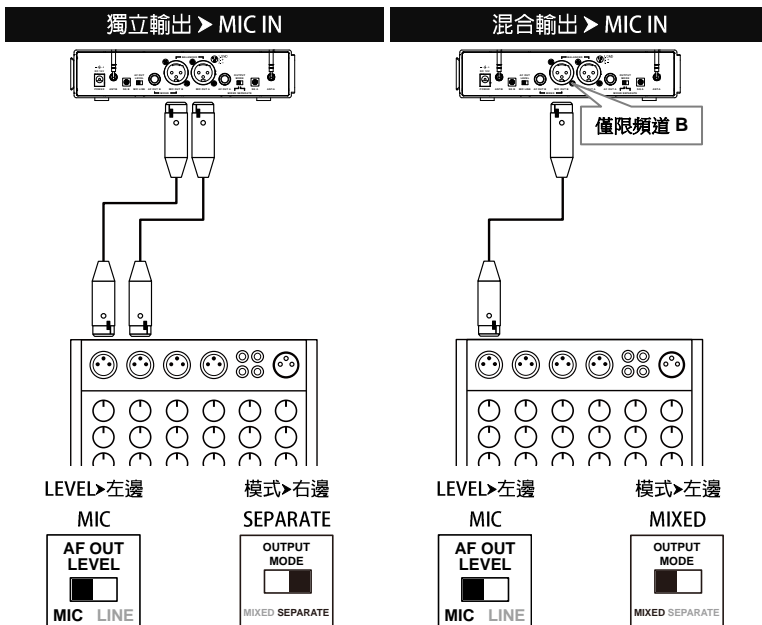

NDR-3120 UHF 半 19 吋雙頻道自動對頻自動選訊接收機

- **非平衡式輸出：** ¼”(6.3mm) PHONE 連接座可輸出非平衡式音訊到混音/擴音器。請使用¼”(6.3mm) PHONE 插頭規格的音源線連結接收機的**非平衡式輸出**插座與混音/擴音器的「**LINE IN**」或「**MIC IN**」插座。

設定 MIC-LINE 切換： 當連接到混音/擴音器的 **LINE** 或 **AUX** 插座時，請切換到 **LINE** 位置。當連接到混音/擴音器的 **MIC** 插座時，請切換到 **MIC** 位置。

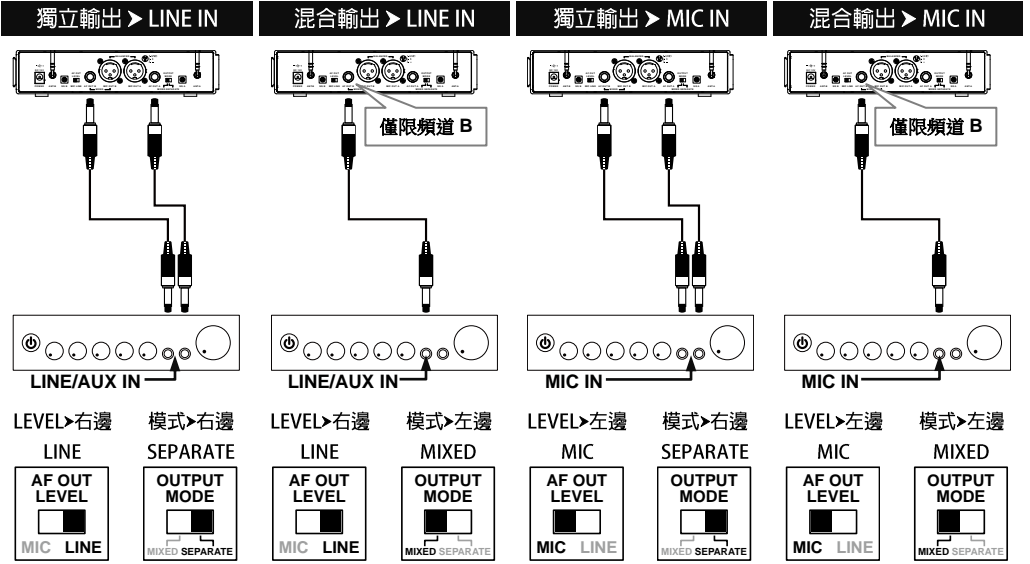

混合輸出：

頻道 B 的輸出插座也可同時輸出**頻道 A** 的音源，在依照上述步驟連結接收機的**頻道 B** 輸出插座與混音/擴音器後，再將輸出模式 **OUTPUT MODE** 切換到 **MIXED** 位置即可。

注意： 若選擇 **SEPARATE**，**頻道 B** 輸出插座只會輸出**頻道 B** 的音訊，不包括**頻道 A** 的音訊。



■ 接收機置放

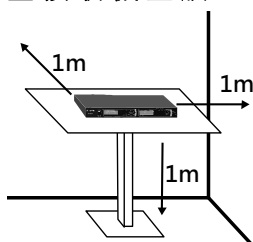

為使本機獲致良好使用效果，須將接收機放在至少離地面一公尺以上，且與四週牆壁或金屬表面也須一公尺以上，如左圖所示，以減少電波反射。請保持天線遠離噪音源如摩托車、汽車、霓虹燈與大型金屬物品。

■ 安裝於機架

NDR-3120 接收機為半 19 吋機箱設計，機殼左右兩側即有鳩尾槽結構設計，方便使用者將兩台或多台接收機並聯，再使用配件中的固定裝置，即可安裝於標準機架上。安裝的示意圖如下：

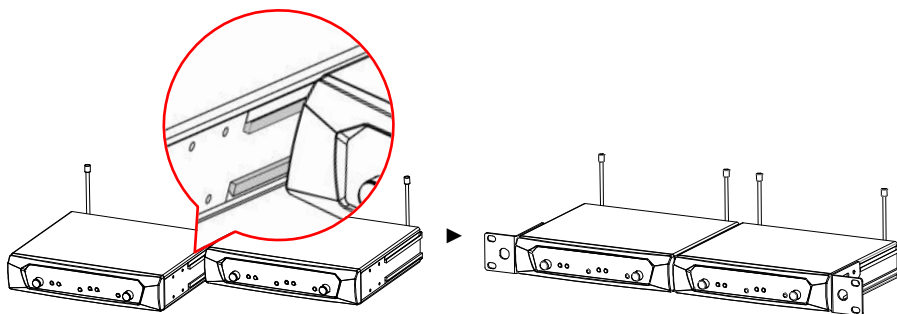

安裝 2 台接收機

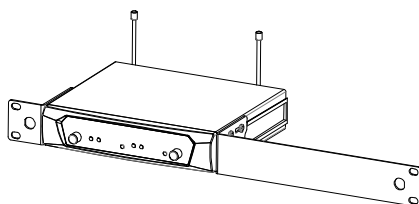

安裝 1 台接收機

CHIAYO

嘉友電子股份有限公司
CHIAYO ELECTRONICS CO., LTD.

保證書

說明：

1. 本卡保證期間為壹年。
2. 在本保證期間內，因製造上原因而發生故障，由本公司修理。
3. 除第二項原因以外之故障，由本公司酌收材料費及維修費。
4. 本卡無本公司蓋章者無效。

公司章

經銷商

嘉友電子股份有限公司

Http://www.chiayo.com.tw | Email: chiayo@chiayo.com.tw

總公司：10685 臺北市仁愛路 4 段 27 巷 30 號 | 電話 02-27415741 | 傳真 02-27525242

工廠：60080 嘉義市東區忠孝二街 88 號 | 電話 05-2711000 | 傳真 05-2767611

服務電話：台北 02-27415741 | 嘉義 05-2779002

